

BENEKOV R 15 – Tornado

Multifuel helårsstoker til korn, træpiller mv.



Nyhed



benekov
benedikt.com

IAGRO
IMPORT

Fabriksautoriseret dansk eneimportør af BENEKOV

BENEKOV R 15 – Tornado

Med R 15 modellen har BENEKOV fremstillet en stoker, der følger den velkendte høje kvalitet. Ukompliseret helårsdrift, stilrent design, effektivitet samt miljøvenlig forbrænding af en bred vifte af biobrændsler, herunder korn, udgør hjørnestenene i BENEKOVs designkoncept.

BENEKOV R 15 er udstyret med et håndtag, der gør rensning af røgkanaler halvautomatisk, således at kedlen ikke skal åbnes.



Magasin og askeskuffe er store i forhold til kedlens forbrug og sikrer en drift med få påfyldninger.

Ligesom alle BENEKOV modeller er R 15 godkendt efter EU-norm 303-5 klasse 3. R 15 leveres komplet med tanksæt, cellesluse samt firedobbelt sikkerhedsniveau. Samtidig er anlægget udstyret med fuldt modulerende iltstyring med nyeste Bosch lampdasonde.

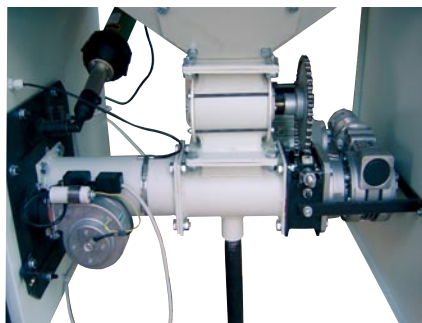

R 15 kan desuden leveres/eftermonteres med automatisk fyldeudstyr, kridtdoser, røgtermometer, elektrisk tænding og askesnegl. Derudover kan modellen leveres med special brænder, som sørger for en uproblematisk forbrænding af korn mv.

Anlæggets opbygning er designet med henblik på stor fleksibilitet. Magasinet kan leveres enten på højre eller venstre side alt efter, hvor anlægget skal opstilles.



Tværsnit af BENEKOV R 15 - Tornado

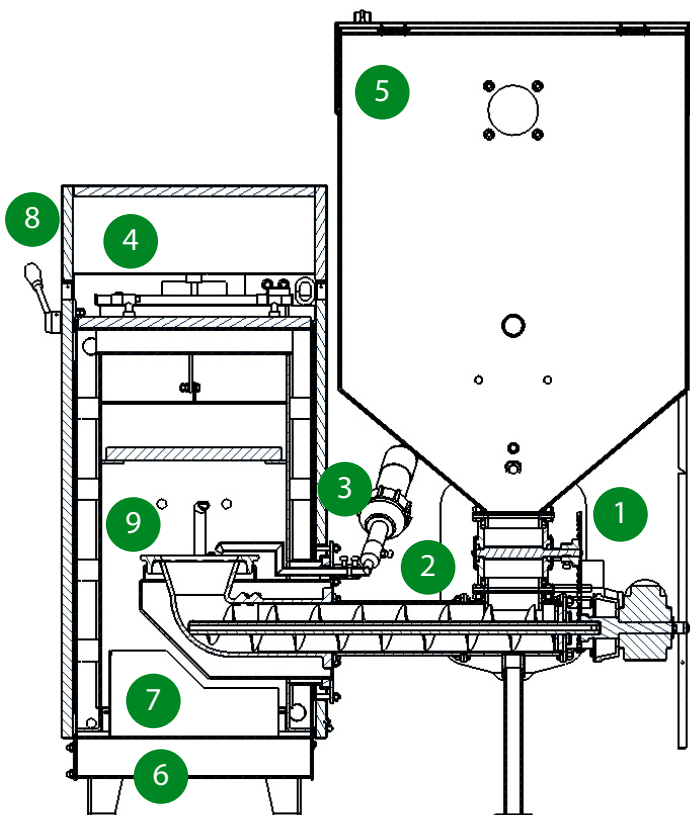

1: Cellesluse, ultimativ sikring mod tilbagebrand.

2: Elektronisk sikkerhedsovervågning af sneglerør.

3: Tændpistol (Leister) Ekstraudstyr.

4: Håndtag til trinløs regulering af røgtemperatur (bypass).

5: Indløb til automatisk opfyldning af magsin.

6: Kanal til montering af askesnegl.

7: Stor askeskuffe.

8: Håndtag til halvautomatisk kedelrens.

9: Brænderhoved i sænksmedet støberjern.



Schweizisk lav-friktions tandhjulsgeard med lavt energiforbrug.



Tryktank til sprinkleranlæg, efter BTV32.



Automatisk tænding (ekstraudstyr).



Fuldtmodulerende iltstyring, forprogrammeret til tre brændselstyper og ekstraudstyr

BENEKOV R 15 – Tornado

Tekniske data for BENEKOV R 15 – Tornado		
Maksimalydelse korn/piller	kW	16/13
Regulerbar ydelse	kW	0,4–16/13 (med selvtænder 0–16/13)
Effektivitet (EU303-5) korn	%	88 Energiklasse B hos DTI
Effektivitet (EU303-5) piller	%	91 Energiklasse A hos DTI
Vægt	kg	310
Bredde × dybde × højde	mm	1160x900x1490
Røgrør, diameter	mm	145
Max driftstryk	bar	2,5
Anbefalet skorstenstræk	mbar	0,1–0,2
Tilslutning retur og fremløb	Js	G 1"
Elektronisk tilslutning		1 fase ~ 50 Hz 230V IT
Elektrisk forbrug max	W	70
Brændsel		Biomasse Ø 25 mm
Magasin kapacitet	dm ³	320
Askeskuffe	dm ³	15

- Kan leveres/eftermonteres med automatisk fyldeudstyr, kridtdoser, røgtermometer, elektrisk tænding og askesnegl
- Kan desuden leveres med speciel brænder, som sikrer uproblematisk forbrænding af korn mv.
- R 15 Leveres med ilstyring, som kalibrerer forbrændingen hvert 20. sekund

BENEKOV er en familieejet kedelproducent med over 50 års erfaring inden for varmeteknik. Firmaet fremstiller kedler til forskellige biobrændsler og har specialiseret sig i kedler til korn m.v. BENEKOV har egne testfaciliteter og har, i samarbejde med LIAGRO, udviklet og patenteret en helt ny multifuelbrænder, Tornado, som er langt mindre servicekrævende end andre brændere på markedet.

BENEKOV råder over topmoderne faciliteter med CNC maskiner. Hele produktionsapparatet udgør samlet over 4.000 m². Virksomheden beskæftiger 125 medarbejdere. Siden år 2000 er alle nyudviklede BENEKOV kedler blevet testet og godkendt efter EU norm 303-5 klasse 3 hos Dansk Teknologisk Institut.



/Karsten L. Jørgensen
Cypresvej 24B · DK-7400 Herning
Tlf.: +45 97 13 73 70 · Mobil: +45 27 11 73 70
Fax: +45 97 13 73 50
www.liagro.dk · post@liagro.dk

Forhandler:

--